

Tisch- Falzmaschine

TF M-Serie

MINI *plus*
MULTI *plus*



BEDIENUNGSANLEITUNG

HEFTER
SYSTEMFORM

INHALTSVERZEICHNIS

1. EINLEITUNG

1.1. Allgemeines	2
1.2. Verwendung	2
1.3. Sicherheitshinweise	3

2. VORBEREITUNG FÜR DEN GEBRAUCH

2.1. Bezeichnung der Bedienelemente	4
2.2. Aufstellung und Inbetriebnahme	5
2.3. Einstellung des Auffangkorbs	7
2.4. Papier einlegen	7
2.4.1 - Beim TF MINI <i>plus</i> (eine Papierkassette)	7
2.4.2 - Beim TF MULTI <i>plus</i> (drei Papierkassetten)	7
2.5. Tagespost	8

3. MIT DEM GERÄT ARBEITEN

3.1. Gerät einschalten	9
3.2. Betriebsart und Papiereinzug wählen	9
3.2.1 - ohne Vorwahlzähler	9
3.2.2 - mit Vorwahlzähler	9
3.2.3 - Falzen einzelner Blätter (Tagespost)	9
3.2.4 - Kaskade bzw. Flip-Flop-Funktion (nur beim TF MULTI <i>plus</i>)	9
3.3. Falzarten einstellen	10
3.4. Einstellanweisungen	10
3.4.1. - Einstellung 1 – DIN A4 Blatt - Wickel-Falz	10
3.4.2. - Einstellung 2 – DIN A4 Blatt - Z Falz	10
3.4.3. - Einstellung 3 – DIN A4 Blatt - Einfach-Falz	10
3.4.4. - Einstellung 4 – DIN A4 Blatt - Doppelparallel-Falz	10
3.4.5. - Einstellung 5 – DIN A4 Blatt - Altar-Falz	10
3.5. Falzposition korrigieren	11
3.6. Papiereinzug korrigieren (= Falzparallelität einstellen)	13
3.7. Papierandruck verändern	13
3.8. Zusätzliche Einstellmöglichkeiten und Anzeigen	14

4. NACHSCHLAGETEIL

4.1. Fehlerbeseitigung	15
4.2. Papierkassette, Einzugswalze & Separierungspad entnehmen	16
4.3. Technische Daten	17
4.4. Pflege und Reinigung	18
4.5. Kundendienst, Gewährleistung und Reparatur	18
4.6. EG-Konformitätserklärung	19

1. EINLEITUNG

1.1. Allgemeines

Der Falzer TF M-Serie ist eine Falzmaschine die für den Bürobereich konstruiert ist. Der Falzer TF M-Serie kann Formate mit unterschiedlichen Breiten, sowie verschiedene Falzarten verarbeiten. Die verschiedenen Falzarten werden an den Falztaschen eingestellt.

1.2. Verwendung

Der Falzer TF M-Serie ist eine Falzmaschine, die nur zum Falzen von Papier bestimmt ist. Eine andere Nutzung gilt als nicht bestimmungsgemäß. Für hieraus resultierende Schäden haftet der Hersteller nicht.

Zur bestimmungsgemäßen Verwendung gehören auch das Beachten der Bedienungsanleitung und die Einhaltung der Pflegeanweisungen.

Der Falzer TF M-Serie ist ein Tischgerät und kann daher auf einem vorhandenen Tisch oder Unterschrank, mit ebener, rutschfester, kratzfester Standfläche, aufgestellt werden. Besondere Anforderungen zu Gewährleistungen der Standsicherheit während der Arbeit bestehen nicht.

Die Netzspannung muss mit der Angabe auf dem Typenschild übereinstimmen!

Frisch bedrucktes Papier muss erst vollständig getrocknet sein bevor es verarbeitet wird, da sonst die Walzen verunreinigt werden.

Stark gekrümmte oder gewellte Blätter müssen vor dem Falzen geglättet werden.

1. EINLEITUNG

1.3. Sicherheitshinweise

- a. Maschine nur in technisch einwandfreiem Zustand sowie bestimmungsgemäß, sicherheits- und gefahrenbewusst unter Beachtung der Betriebsanleitung benutzen.
- b. Die Betriebsanleitung ständig am Einsatzort der Maschinen griffbereit aufbewahren.
- c. Für Personen- und Sachschäden, die durch unsachgemäße Handhabung der Maschine entstehen, übernimmt der Hersteller keine Haftung.
- d. Verwenden Sie nur das mitgelieferte oder ein vom Hersteller freigegebenes Netzkabel. Achten Sie darauf, dass das Anschlusskabel nicht beschädigt ist.
- e. Wenn Sie den Falzer TF M-Serie aus kalter Umgebung umsetzen: Warten Sie mindestens zwei Stunden, bevor Sie das Gerät wieder in Betrieb nehmen. Dann passt sich der Falzer TF M-Serie der Raumtemperatur an. Eventuell niedergeschlagene Feuchtigkeit entweicht.
- f. Bei eigenmächtigen Umbauten oder Veränderungen der Maschine übernimmt der Hersteller keine Haftung und die Gewährleistung erlischt sofort.

Für Ihre eigene Sicherheit



- a. Bevor Sie die Maschine in Betrieb nehmen, lesen Sie unbedingt die Bedienungsanleitung durch und bewahren Sie diese griffbereit auf.
- b. Während des Betriebs nicht in den Wirkungsbereich der Maschine greifen.
⇒ Verletzungsgefahr
- c. Lange Haare, Kleidungsstücke wie z.B. Krawatten und Schmückstücken können von den rotierenden Rollen erfasst werden. Das Bedienen der Maschine unter diesen Voraussetzungen ist unsachgemäß.
- d. Schließen Sie den Falzer TF M-Serie nur an eine geerdete Schutzkontaktsteckdose an.
- e. Vor jeden Eingriff in den Wirkungsbereich der Maschine Gerät ausschalten und Netzstecker ziehen.
- f. Keine dünnen Gegenstände in Öffnungen des Geräts stecken.
⇒ Stromschlaggefahr
- g. Bei einem Fehlverhalten den Falzer TF M-Serie sofort abschalten, Netzstecker ziehen und durch den Hersteller überprüfen lassen.
- h. Schalten Sie den Falzer TF M-Serie aus und ziehen Sie immer den Netzstecker, bevor Sie das Gerät reinigen oder an einen anderen Platz stellen.
- i. Ziehen Sie den Netzstecker bei Gewitter oder wenn das Gerät länger nicht in Betrieb ist.
- j. **Francotyp-Postalia Vertrieb und Service GmbH** ist vom Hersteller autorisiert, die Gewährleistungs-, Service- und Wartungsleistungen durchzuführen. Bitte setzen Sie sich ausschließlich mit **Francotyp-Postalia Vertrieb und Service GmbH** in Verbindung. Andernfalls erlischt der Gewährleistungsanspruch.
- k. Das Gerät ist vor Spritzwasser zu Schützen.
- l. Achten Sie darauf, dass keine Flüssigkeiten in das Geräteinnere gelangen.

2. VORBEREITUNG FÜR DEN GEBRAUCH

2.1 Bezeichnung der Bedienelemente

1. Hauptschalter (= hinten)
+ Steckerbuchse für Netzkabel
+ Halterung für Sicherung
2. Papierdruckfeder
+ Einstellrad für Papiereinzugswinkel
3. Papierkassette (mit Einlagehebel)
4. Papierbreiteneinstellung (mit Klemmhebel)
5. Führungsblech für Tagespost
6. Klappe für Papierstaubeseitigung
mit Öffnungshebel
7. Schubfach für Papierablage
8. Anzeige- und Bedienfeld

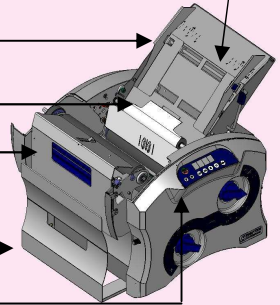
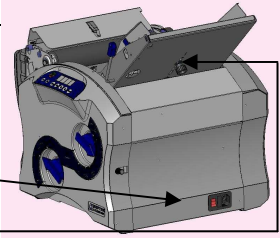

Einstellräder für die Falztaschen

9. Positionszeiger **A** für die erste Falztasche (= Schnelleinstellung inkl. Drücker)
Feineinstellung A
10. Positionszeiger **B** für die zweite Falztasche (= Schnelleinstellung inkl. Drücker)
Feineinstellung B

Anzeige- u. Bedienfeld für **TF MINI plus**

11. Display
 - a. Anzeige für gezählte Blätter
 - b. Vorwählzähler-Anzeige (Countdown)
 - c. Anzeige für Gerätestatus
 - d. Anzeige für Geschwindigkeit

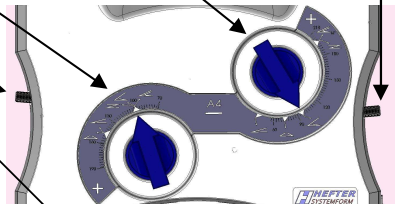

12. Start / Stop Taste
13. Geschwindigkeitstasten
 - a. > = Verkleinern
 - b. >> = Vergrößern
14. Einstelltasten für Vorwählzähler
 - a. 1000er Vorwahl
 - b. 100er Vorwahl
 - c. 10er Vorwahl
 - d. 1er Vorwahl

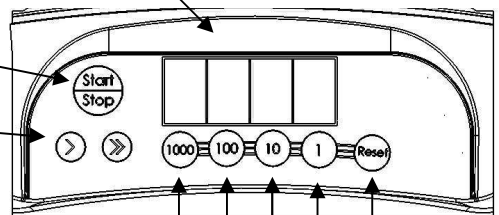

15. Reset-Taste

2. VORBEREITUNG FÜR DEN GEBRAUCH

Anzeige- und Bedienfeld für TF MULTI plus

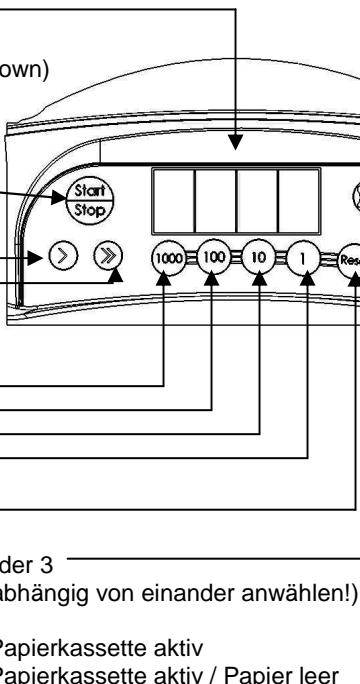
- 
16. Display
 - a. Anzeige für gezählte Blätter
 - b. Vorwahlzähler-Anzeige (Countdown)
 - c. Anzeige für Gerätestatus
 - d. Anzeige für Geschwindigkeit
 17. Start / Stop Taste
 18. Geschwindigkeitstasten
 - a. > = Verkleinern
 - b. >> = Vergrößern
 19. Einstelltasten für Vorwahlzähler
 - a. 1000er Vorwahl
 - b. 100er Vorwahl
 - c. 10er Vorwahl
 - d. 1er Vorwahl
 20. Reset-Taste
 21. Wahlstasten für Papierkassette 1, 2 oder 3
(Sie können jede Papierkassette unabhängig von einander anwählen!)
 22. LED-Anzeige:

Grün:	Papierkassette aktiv
Rot blinkend:	Papierkassette aktiv / Papier leer oder Stau am Papiereinzug
LED aus:	Papierkassette nicht angewählt

2.2. Aufstellung und Inbetriebnahme

Der Falzer TF M-Serie ist komplett montiert und kann leicht aufgestellt werden.

Lieferumfang

- a. Falzer TF M-Serie inkl. Papierkassette(n)
- b. Netzkabel
- c. Bedienungsanleitung

Aufstellung

- a. Falzer TF M-Serie auspacken.
Verpackung bitte aufbewahren, da eine evtl. Rücksendung des Gerätes aus transport- und versicherungstechnischen Gründen in der Originalverpackung möglich ist!

2. VORBEREITUNG FÜR DEN GEBRAUCH

b. Falzer auf vorgesehenen Platz stellen (ebener, rutsch- und kratzfester Untergrund).

c. Transportsicherungen entfernen

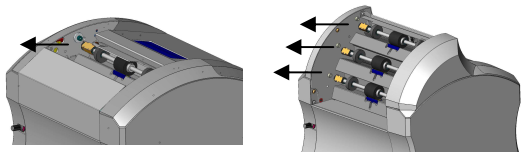

d. Hängen Sie die **Papieraufagetisch(e)** (=Papierkassette(n)) in die dafür vorgesehenen Aufhängung(en) und klappen sie dann nach hinten (Abb. 01, 02, 03).
TIPP: Das Langloch bis zum Anschlag schieben, dann erst schwenken!

Achtung: Klemmen Sie sich beim Klappen (Drehen) des Papieraufagetisches (=Papierkassette) nicht die Finger ein!



Abb. 01
TF MINI *plus*
Einhängebolzen



Abb. 02
TF MINI *plus* (Rasterposition 1
= Tagespostbetrieb)

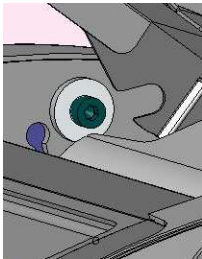

Abb. 03
TF MINI *plus* (Rasterposition 2
= Normalbetrieb)

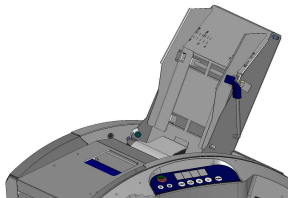

Abb. 04
TF MULTI *plus*
Einhängebolzen

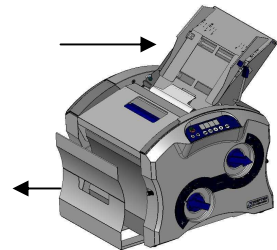

Abb. 05
TF MULTI *plus*
Ausziehen der Papierablage

e. Das Netzkabel an den Falzer von hinten in die dafür vorgesehene Buchse anstecken (siehe Pkt. 2.1.)

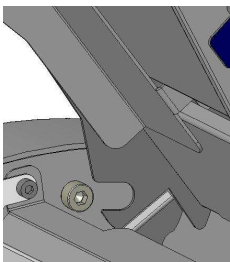
f. Netzstecker in die Steckdose stecken

2. VORBEREITUNG FÜR DEN GEBRAUCH

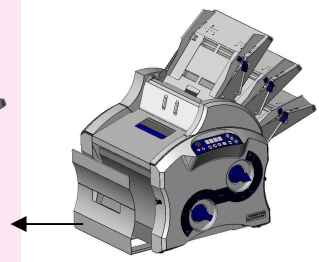
2.3. Einstellung des Auffangkorbs

Ziehen Sie das Schubfach für die Papierablage vorne am Gerät heraus (-> Abb. 03 und Abb. 05). Stellen Sie die gewünschte Position (**Ablagebreite**) ein, indem Sie das Schubfach entsprechend verschieben, es darf kein Stau entstehen (Am Schubfach sind Kerben zur Orientierung der Ablagebreite)!

2.4. Papier einlegen

2.4.1 Papiereinlegen beim TF MINI plus (= eine Papierkassette, siehe Abb. 06)

Stellen Sie die beiden **Papierführungen**, durch Drücken der kleinen **Klemmhebel**, mittels Daumen und Zeigefinger, mittig zentriert und symmetrisch, mit minimalem Spiel, auf die gewünschte **Papierbreite** ein. Benützen Sie dafür die vorhandene Skala.

HINWEIS: bei den Papierführungen darf sich das Papier nicht klemmen, ca. 0,5 mm Spiel lassen!

Drücken Sie den Papiertisch (-Kassette) mittels Hebel (rechts) hinunter (nach hinten), legen Sie das Papier so ein, dass es sauber unten aufliegt. Lassen Sie den Hebel wieder los.

Beispiel: Für Einstellung = Wickelfalz bei DIN A4 (siehe Punkt 3.4.1) Legen Sie das Papier mit der bedruckten Seite nach oben und Fuß voraus ein.

Tipp: - Fächern Sie das Papier kurz auf, bevor sie es einlegen!
- Falzen Sie immer zuerst ein Testblatt um den Falz zu überprüfen!



Abb. 06
TF MINI plus

2.4.2 Papiereinlegen beim TF MULTI plus (= drei Papierkassetten, siehe Abb. 07)

Stellen Sie bei jeder angewählten Papierkassette die beiden **Papierführungen** durch Drücken der kleinen **Klemmhebel**, mittels Daumen und Zeigefinger, mittig zentriert und symmetrisch, mit minimalem Spiel auf die gewünschte **Papierbreite** ein. Benützen Sie dafür die vorhandene Skala.

HINWEIS: bei den Papierführungen darf sich das Papier nicht klemmen, ca. 0,5 mm Spiel lassen!

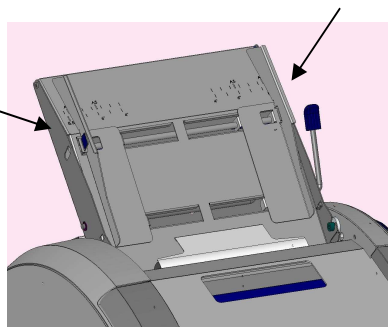

Abb. 07
TF MULTI plus

2. VORBEREITUNG FÜR DEN GEBRAUCH

Drücken Sie den Papiertisch mittels Hebel (rechts) hinunter (nach hinten), legen Sie das Papier so ein, dass es sauber unten aufliegt. Lassen Sie den Hebel wieder los.

Beispiel: Für Einstellung = Wickelfalz bei DIN A4 (siehe Punkt 3.4.1) Legen Sie das Papier mit dem Gesicht nach oben und Fuß voraus ein.

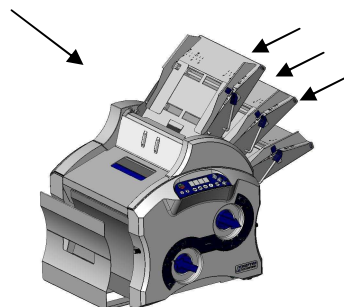
Tipp:

- Fächern Sie das Papier kurz auf, bevor sie es einlegen!
- Falzen Sie immer zuerst ein Testblatt um den Falz zu überprüfen!

HINWEIS: Beim Falzen aus 2 oder 3 Papierkassetten dürfen am Beginn des Falzvorgangs keine Blätter voreingezogen sein, da es sonst zum Fehler kommen kann. Bitte zuerst die Blätter sauber in die Papierkassetten einlegen, dann erst den Falzvorgang starten.

2.5 Tagespost

Falzen einzelner Blätter (**Tagespost** = halbautomatische Verarbeitung)

- Leeren Sie die Papierauflage(n) (=Papierkassette(n)).
- Klappen Sie die **Papierkassette** (nur beim TF MINI *plus*) nach vorne in die **erste Rasterposition** (siehe Pkt.2.2).
- Mit Hilfe der beiden Papierführungen stecken Sie die Blätter (max. 5 Blatt auf einmal) mittig in den **Tagesposteinzug** (= extra Papiereinzug) bis zum Anschlag (=Walzen) ein und üben ein leichten Druck aus, damit alle Blätter gleichzeitig abgezogen werden.
- Das Gerät startet automatisch (nach eingestellter Zeit siehe Pkt. 3.8.1)
- Das Gerät stoppt automatisch nach dem Falzvorgang.

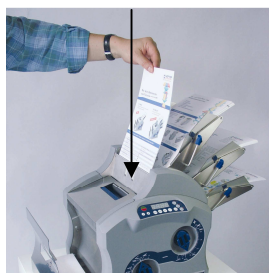
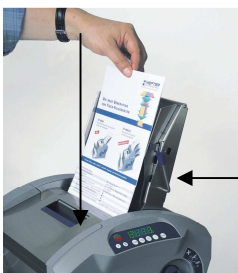

HINWEIS: die Blätter dürfen auch getackert bzw. geheftet sein!
Die Blätter sollten aber immer parallel zur Falzwalze geheftet sein,
d.h. waagrecht = richtig,
senkrecht = falsch!

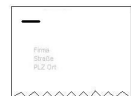

Beispiel: Für geheftete Dokumente = Z-Falz bei DIN A4 (siehe Punkt 3.4.1) Legen Sie das Papier mit dem Gesicht nach unten und Kopf voraus ein.

Bitte **keine Büroklammern** verwenden!

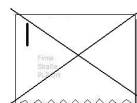

3. MIT DEM GERÄT ARBEITEN

3.1. Einschalten



Bevor Sie die Maschine einschalten, beachten Sie: Lange Haare, Kleidungsstücke wie z.B. Krawatten und Schmückstücken können von den rotierenden Rollen erfasst werden. Schalten Sie jetzt den Hauptschalter in Stellung I (=Ein) (siehe Pkt. 2.1)

3.2. Betriebsart und Papiereinzug wählen

Generell können Sie zwischen vier Betriebsarten wählen:

3.2.1. Falzen **mit Zähler** (Ohne Vorwahlzähler)

- a. Legen Sie das zu falzende Papier ein (siehe Punkt 2.4)
- b. Kontrollieren Sie die Falzart (Falztascheneinstellung s. Pkt. 3.3 u. 3.4)
- c. Aktivieren Sie die jeweilige(n) Papierkassette(n) (nur TF MULTI *plus*)
- d. Starten Sie den Falzvorgang, indem Sie die Start-Stop-Taste drücken (siehe auch Punkt 2.1)
- e. Das Gerät stoppt, wenn
 - i. der Papiervorrat leer ist, oder
 - ii. Sie die Start-Stop-Taste erneut drücken.

3.2.2. Falzen **mit Vorwahlzähler** (Count-down Funktion)

- a. Legen Sie das zu falzende Papier ein (siehe auch Pkt. 2.4)
- b. Kontrollieren Sie die Falzart (Falztascheneinstellung s. Pkt. 3.3 u. 3.4)
- c. Tippen Sie mit den Vorwahlzähler-Einstell Tasten die gewünschte Menge ein, die gewünschte Menge erscheint im Display (siehe Pkt. 2.1)
(Taste 1 = 1000er, Taste 2 = 100er, Taste 3 = 10er, Taste 4 = 1er)
(von links nach rechts)
- d. Aktivieren Sie die jeweilige(n) Papierkassette(n) (nur TF MULTI *plus*)
- e. Starten Sie den Falzvorgang, indem Sie die Start-Stop-Taste drücken. (siehe Pkt. 2.1)
- f. Das Gerät stoppt, wenn
 - i. die gewünschte Menge gefalzt ist, oder
 - ii. der Papiervorrat leer ist, in diesem Fall legen Sie Papier nach und drücken erneut die Start-Taste oder
 - iii. Sie die Start-Stop-Taste erneut drücken.

3.2.3. Falzen **einzelner Blätter** (siehe **Tagespost** Pkt. 2.5)

3.2.4. **Kaskade- bzw. Flip-Flop-Funktion** (nur beim TF MULTI *plus*)

- a. Kaskadefunktion bedeutet, automatisches Falzen aus den Papierkassetten 1, 2 und 3. Die Blätter werden aus **einer Station** abgezogen (z.B. Station 1) bis die Station leer ist. Der Vorgang wird dann autom. aus der nächsten Station (z.B. Station 2 und 3) fortgesetzt.
- b. Die Kaskadefunktion kann per Tastendruck eingestellt werden! Dafür drücken Sie die „**Wahltasten für Papierkassetten 1 und 2**“ **gleichzeitig ca. 3 Sekunden** (LED Lampen leuchten abwechselnd auf)
- c. Durch erneutes Drücken der beiden „Papierkassetten 1 und 2“ (ca. 3 Sekunden) kommen Sie wieder in den normalen Arbeitsmodus.

3. MIT DEM GERÄT ARBEITEN

3.3. Falzart einstellen

Der TF M-Serie hat zwei Falztaschen! Um die Falztascheneinstellung schnell zu verändern, **drücken** Sie als erstes den jeweiligen **Positionszeiger** A oder B nach **unten**, bzw. nach **innen** (Schnelleinstellung, siehe auch Punkt 2.1.).

Jetzt können Sie den **Positionszeiger**, je nach gewünschter Falzart (gemäß Skala) drehen und schnell einstellen (siehe auch Punkt 3.4)

Bei nur **einer Falzung** (z.B. Einfachfalz) wird der Positionszeiger **A** ganz nach rechts gedreht (bis zum Anschlag = Symbol \leftarrow).

Um die Falztascheneinstellung zu verankern, lassen Sie den Positionszeiger wieder los (= verriegelt). Achten Sie bitte darauf, dass der Positionszeiger wieder ganz einrastet (= bündig mit der Vorderkante).

Mit der **Feineinstellung** können Sie die Falzposition **exakt** einstellen bzw. justieren.

Hinweis: Beim Ein- bzw. Verstellen der Falztaschen-Positionshebel darf sich kein Papier in einer der Falztrommeln befinden!

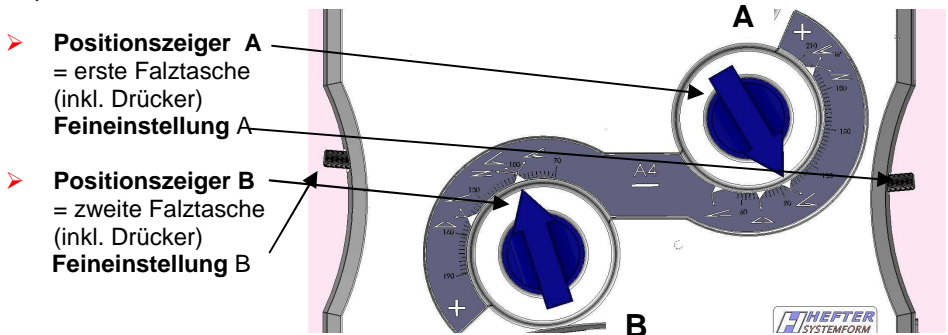

- **Positionszeiger A**
= erste Falztasche
(inkl. Drücker)
Feineinstellung A
- **Positionszeiger B**
= zweite Falztasche
(inkl. Drücker)
Feineinstellung B

3.4. Einstellanweisungen

Pos.	Einlegevorschrift	Papierformat	Falzart	Adress-Position	Pos.hebel Falztasche 1	Pos.hebel Falztasche 2
3.4.1.		DIN A4	Wickel-Falz			
3.4.2.		DIN A4	Z-Falz			
3.4.3.		DIN A4	Einfach-Falz			
3.4.4.		16"	Doppel-Falz			
3.4.5.		DIN A4	Altar-Falz			

Das Papier muss immer mit der bedruckten Seite oben und Fuß voraus eingelegt werden!

3. MIT DEM GERÄT ARBEITEN

3.5. Falzposition korrigieren (Feineinstellung)

Sollte die Falzposition nicht an der gewünschten Stelle sein, kann diese sehr einfach mit der **Feineinstellung** korrigiert werden (Skala + / -)

1. Papier einlegen



2. Falzart auswählen

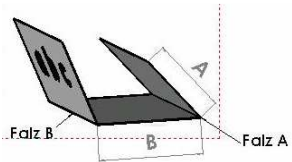

➤ **Wickelfalz (DIN A4 Papier)**

Um beim Wickelfalz das gewünschte Ergebnis zu erzielen, müssen zwei Falzpositionen richtig eingestellt werden.

Der Positionszeiger A bestimmt die Länge A.

Der Positionszeiger B bestimmt die Länge B.

Länge A verkürzen = Pos.Zeiger oder Feineinstellung A in Richtung — drehen

Länge A vergrößern = Pos.Zeiger oder Feineinstellung A in Richtung + drehen

Länge B verkürzen = Pos.Zeiger oder Feineinstellung B in Richtung — drehen

Länge B vergrößern = Pos.Zeiger oder Feineinstellung B in Richtung + drehen

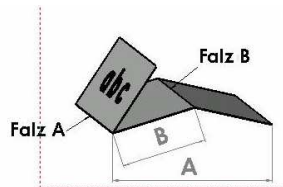

➤ **Z-Falz (DIN A4 Papier)**

Um beim Z-Falz das gewünschte Ergebnis zu erzielen, müssen zwei Falzpositionen richtig eingestellt werden.

Der Positionszeiger A bestimmt die Länge A.

Der Positionszeiger B bestimmt die Länge B.

Länge A verkürzen = Pos.Zeiger oder Feineinstellung A in Richtung — drehen

Länge A vergrößern = Pos.Zeiger oder Feineinstellung A in Richtung + drehen

Länge B verkürzen = Pos.Zeiger oder Feineinstellung B in Richtung — drehen

Länge B vergrößern = Pos.Zeiger oder Feineinstellung B in Richtung + drehen

3. MIT DEM GERÄT ARBEITEN

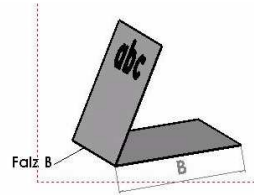
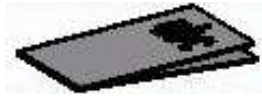

➤ **Einfach-Falz (Halb-Falz) (DIN A4 Papier)**

Um beim Einfach-Falz das gewünschte Ergebnis zu erzielen, muss die erste Falztasche ganz geschlossen werden, d. h. der Positionszeiger A muss bis auf Anschlag in Uhrzeigerrichtung gedreht werden.

Der Positionszeiger B bestimmt die Länge B.

Länge B verkürzen = Pos. Zeiger oder Feineinstellung B in Richtung — drehen
 Länge B vergrößern = Pos. Zeiger oder Feineinstellung B in Richtung + drehen

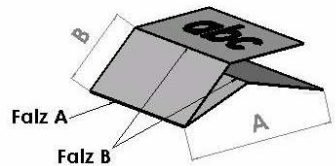

➤ **Doppelparallel-Falz (16“ Papier)**

Um beim Doppel-Falz das gewünschte Ergebnis zu erzielen, müssen zwei Falzpositionen richtig eingestellt werden.

Der Positionszeiger A bestimmt die Länge A.

Der Positionszeiger B bestimmt die Länge B.

Länge A verkürzen = Pos. Zeiger oder Feineinstellung A in Richtung — drehen
 Länge A vergrößern = Pos. Zeiger oder Feineinstellung A in Richtung + drehen
 Länge B verkürzen = Pos. Zeiger oder Feineinstellung B in Richtung — drehen
 Länge B vergrößern = Pos. Zeiger oder Feineinstellung B in Richtung + drehen

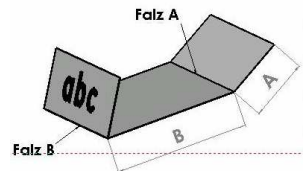
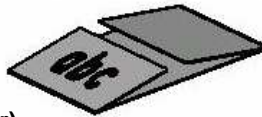

➤ **Altar-Falz (DIN A4 Papier)**

Um beim Altar-Falz das gewünschte Ergebnis zu erzielen, müssen zwei Falzpositionen richtig eingestellt werden.

Der Positionszeiger A bestimmt die Länge A.

Der Positionszeiger B bestimmt die Länge B.

Länge A verkürzen = Pos. Zeiger oder Feineinstellung A in Richtung — drehen
 Länge A vergrößern = Pos. Zeiger oder Feineinstellung A in Richtung + drehen
 Länge B verkürzen = Pos. Zeiger oder Feineinstellung B in Richtung — drehen
 Länge B vergrößern = Pos. Zeiger oder Feineinstellung B in Richtung + drehen

3. MIT DEM GERÄT ARBEITEN

3.6. Papiereinzug korrigieren

Um den Papiereinzug in der Diagonale zu korrigieren (Falz gerade stellen), müssen die seitlichen Papierführungen mittels Einstellrad für Papiereinzugswinkel, das ist unter der Papierkassette (auf der rechten Seite), verändert werden.

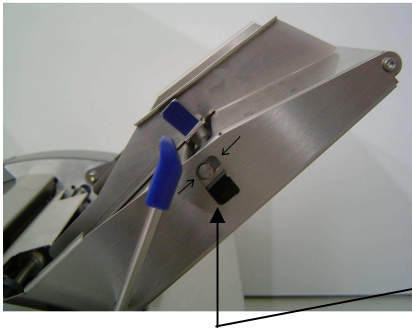

Einstellrad für Papiereinzugswinkel

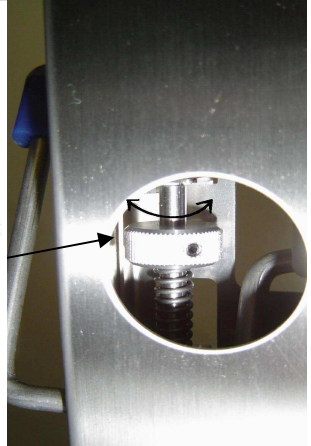
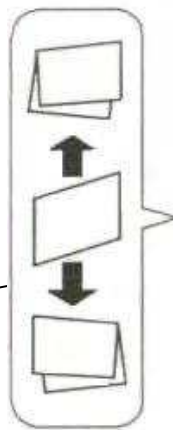

3.7. Papierdruck verändern

Der Papierdruck kann je nach Papierqualität stufenlos verstellt werden (= Anpassung auf unterschiedliche Papiere, z.B. Papierstärke oder Beschaffenheit). Die Papierdruckfeder ist auf der Rückseite der Papierkassette (siehe Pkt. 2.1). Drehen (öffnen) Sie den Papierdruckknopf, jetzt können Sie ihn in die entsprechende Position verschieben.

Wenn Sie den Knopf in Richtung + verschieben, wird der Druck erhöht,
Wenn Sie den Knopf in Richtung - verschieben, wird der Druck verringert.

Zum Fixieren (schließen) des Papierdrucks, drehen Sie den Knopf wieder zu.

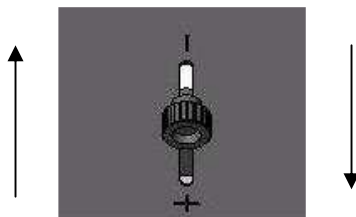

3. MIT DEM GERÄT ARBEITEN

3.8. Zusätzliche Einstellmöglichkeiten und Anzeigen

3.8.1 Einstellung der **Abzugszeit** im TF MINI *plus* & TF MULTI *plus* für die **Tagespost**. Das Gerät **startet im Tagespostmodus automatisch** nach einer **einstellbaren Zeit** (*Werkseinstellungen*: TF MINI *plus*: 1,0 Sek., TF MULTI *plus*: 2,0 Sek.), d.h. z.B. 1,0 Sekunden (beim TF MINI *plus*) nach Einlegen der Blätter in den Tagespostschacht!

- Die Zeit für den Abzug kann per Tastendruck eingestellt werden! Dafür drücken Sie die Taste „**Reset**“ **ca. 4 Sekunden**,
- Danach erscheint im Display die eingestellte Zeit, die Sie durch Drücken der Taste „>“ **verringern** oder durch Drücken der Taste „>>“ **verlängern** können.
- Durch erneutes Drücken der Taste „**Reset**“ kommen Sie wieder in den normalen Arbeitsmodus, die zuletzt angezeigte Zeit wurde eingestellt und gespeichert.

3.8.2. Einstellung der **Abzugszeiten** der einzelnen **Papierkassetten** im TF MULTI *plus*

Die Abzugszeiten der einzelnen Papierkassetten sind verschieden, da die Wegstrecken für die Blätter aus den unterschiedlichen Kassetten zu den Falzwalzen unterschiedlich lang sind.

D.h. die Blätter werden mit unterschiedlichen Zeitversetzungen abgezogen, damit sie dann, aufgrund der unterschiedlichen Wegstrecke, wieder gleichzeitig zu den Falzwalzen kommen und gleich und nicht versetzt gefalzt werden!

Abstand Papierkassette 1 = Zeitverzögerung 1 (*Werkseinstellung*: 0,50 s)

Abstand Papierkassette 2 = Zeitverzögerung 2 (*Werkseinstellung*: 0,30 s)

Abstand Papierkassette 3 = Zeitverzögerung 3 (*Werkseinstellung*: 0,40 s)

- Die Zeit für den Abzug kann per Tastendruck eingestellt werden! Dafür drücken Sie die jeweilige „**Papierkassettentaste**“ **ca. 5 Sekunden**,
- Danach erscheint im Display die bisher eingestellte Zeit, die Sie durch drücken der Tasten „>“ **verringern** oder „>>“ **verlängern** können. **Hinweis:** Ändern Sie die Einzugszeiten nur schrittweise und nur für einen Schacht, damit sie beim erneuten Falzen feststellen können, ob sich das Falzerggebnis verbessert hat!
- Durch erneutes Drücken der gewählten „Papierkassettentaste“ kommen Sie wieder in den normalen Arbeitsmodus, die zuletzt angezeigte Zeit wurde eingestellt und gespeichert.

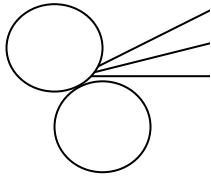

3.8.3 Anzeige „**Gesamtanzahl Falzungen**“

- Die **Gesamtanzahl** aller jemals gemachten Falzungen kann per Tastendruck angezeigt werden! Dafür **drücken** Sie die Tasten „**10**“ und „**1**“ und „**Reset**“ gleichzeitig und **halten Sie die Tasten gedrückt**.
- Dabei erscheint im Display die Gesamtanzahl der gemachten Falzungen in tausender Schritten vor dem Punkt z.B. 0001. = 1000 Falzungen und nach ca. 2 Sekunden die nachtausender Stellen nach dem Punkt z.B. .812 = gesamt 1.812 Falzungen. Die Anzeige schaltet im 2 Sekunden Takt hin und her.
- Die Anzeige verschwindet wieder wenn Sie die Tasten „**10**“ und „**1**“ und „**Reset**“ wieder loslassen und Sie befinden sich wieder im normalen Arbeitsmodus.

4. NACHSCHLAGETEIL

4.1. Fehlerbeseitigung

Fehlerbeschreibung	Mögliche Ursache	Behebung
Gerät startet nicht Display leuchtet nicht	Kein Strom	Überprüfen Sie die Stromverbindung, Steckdose und Kabel
	Gerätesicherung durchgebrannt	Überprüfen Sie die Sicherung (siehe Seite 14, Sicherung: Typ 1,5 A Träge)
Papierstau im Gerät (Err 3)	Falztaschen sind verstopft	Beseitigen Sie evtl. Papierreste aus den Falztaschen (siehe Zeichn. S.16) Evtl. Positionszeiger bis zum Anschlag drehen, Papierreste herausdrücken!
	Einzug ist verstopft	Beseitigen Sie evtl. Papierreste am Einzug (Siehe Pkt.2.4)
Papierstau in der Ablage	Ablagekorb ist nicht weit genug ausgezogen	Schieben Sie den Ablagekorb, entsprechend der Falzung in die richtige Position (siehe Pkt. 2.3)
Der Falz A ist zu kurz	Falztasche 1 verstellt	Stellen Sie den Positionszeiger A für Falz A nach unten (siehe Pkt. 3.5)
Der Falz A ist zu lang	Falztasche 1 verstellt	Stellen Sie den Positionszeiger A für Falz A nach oben (siehe Pkt. 3.5)
Der Falz B ist zu kurz	Falztasche 2 verstellt	Stellen Sie den Positionszeiger B für Falz B nach oben (siehe Pkt. 3.5)
Der Falz B ist zu lang	Falztasche 2 verstellt	Stellen Sie den Positionszeiger B für Falz B nach unten (siehe Pkt. 3.5)
Papier wird nicht gut abgezogen	Andruckfeder verstellt	Auf der Rückseite der Papierkassette die Andruckfeder verstellen (s.Pkt.2.1) Andruck verstärken Feder Richtung + Andruck verringern Feder Richtung --
Papier wird schräg gefalzt	Papier wird nicht parallel abgezogen	Korrigieren Sie den Papiereinzug (siehe Pkt. 3.6)
Die Blätter werden versetzt gefalzt (nur bei TF MULTI <i>plus</i>)	Die Einzugszeiten sind verstellt	Korrigieren Sie die Einzugszeiten (siehe Pkt. 3.8.2)
Fehlermeldung im Display:		
Err 1	Klappe für Papierstaubeseitigung ist noch offen!	Schließen Sie die Klappe. (siehe Pkt. 2.1)
Err 2	Überlast. Das Gerät wurde überlastet!	Schalten Sie das Gerät ab, entfernen einen evtl. Papierstau. Gerät erneut einschalten!
Err 3	Papierstau im Falzwerk	Entfernen Sie den Papierstau im Falzwerk (siehe Pkt. 2.1.6)
Err 4	Keine Papierkassette ausgewählt (nur TFMULTI <i>plus</i>)	Wählen Sie die gewünschte(n) Papierkassette(n) an (siehe Pkt. 2.1)

4. NACHSCHLAGETEIL

Bevor Sie die Sicherung wechseln oder die Klappe für Papierstaubeseitigung öffnen, achten Sie bitte darauf: **Gerät ausschalten und Netzstecker ziehen!**

Jetzt öffnen Sie mit Hilfe des Klappenöffnungshebels (in der Mulde) die Klappe. Die Walzen sind nun frei und das Papier kann mühelos entnommen werden. Bitte keine Gewalt anwenden!

Papierstau beseitigen:

Bei Stau Klappe öffnen und Papier entfernen!

Klappenöffnungshebel

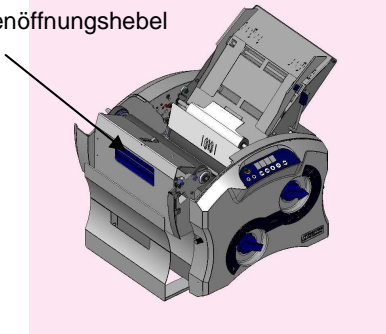

Sicherung wechseln:

Die Sicherung befindet sich zwischen dem Hauptschalter und der Steckerbuchse. Ziehen Sie die Halterung heraus, dann können Sie die Sicherung auswechseln!



4.2. Papierkassette, Einzugschwabe & Separierungspad entnehmen (z.B. Verschleiß)

Entnehmen Sie als erstes die Papierkassette, indem Sie diese nach vorne klappen und aus den Haltebolzen aushaken (siehe auch Pkt. 2.2).

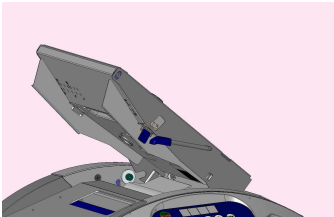

Jetzt können Sie die Einzugschwabe entnehmen, indem Sie diese nach links (Richtung Feder) drücken und aus der Verankerung lösen.

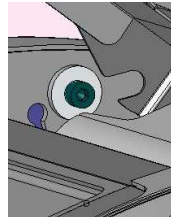
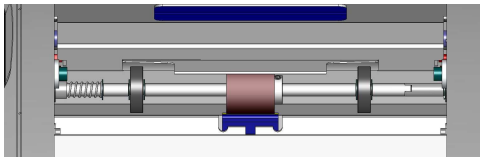

Danach können Sie das Pad entnehmen, indem Sie es nach vorne rauskippen!

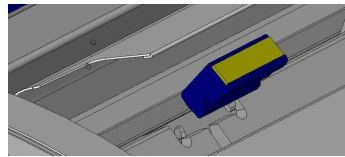

4. NACHSCHLAGETEIL

4.3. Technische Daten

Papierbreiten:	100mm – 218mm (3,94 inch – 8,58 inch)
Papierlänge:	TF MINI <i>plus</i> 80mm - 448mm (3,15“–17,64“) TF MULTI <i>plus</i> 150mm - 448mm (5,90“–17,64“)
Papiergewicht:	50 – 150 g/m ² Die <u>Gesamtgrammatur</u> sollte beim TF MINI <i>plus</i> (Tagespost) oder TF MULTI <i>plus</i> nicht mehr als 300 g/m ² betragen! Z.B. 80 g in Station 1 Z.B. 80 g in Station 2 Z.B. 80 g in Station 3 = 240 g Gesamtgrammatur
Display:	LED 4 x 7-Segment-Anzeige
Fassungsvermögen:	TF MINI <i>plus</i> max. 200 Blatt TF MULTI <i>plus</i> max. 600 Blatt (= 3 x 200 Blatt) Das <u>Fassungsvermögen</u> kann je nach Papierart, -grammatur und -dicke stark variieren!
Leistungen:	TF MINI <i>plus</i> - max. ca. 7.200 Blätter/h TF MULTI <i>plus</i> - max. ca. 6.000 Blätter/h
Tagespost = Sammelfalz:	max. 5 Blatt, auch mit horizontalen Tacker-Heftklammern (keine Büroklammern)
Elektrische Ausführung:	Netzteil ~230 V → 24 V = / 2.5 A 230V 50 Hz 5,0 A 110V 60 Hz 10,5 A
Sicherung:	1,0 A Träge
Abmessungen:	TF MINI <i>plus</i> 320 x 377 x 398mm (L/B/H) TF MULTI <i>plus</i> 320 x 377 x 483mm (L/B/H)
Gewicht:	TF MINI <i>plus</i> ca. 13 kg TF MULTI <i>plus</i> ca. 17,5 kg
Umgebungsbedingungen	Raumtemperatur: 15-40°C Luftfeuchtigkeit: 40-70%
Geräuschpegel:	max. 73 dBA (in 1 m Höhe und 1 m Abstand)

Technische Änderungen vorbehalten!

4. NACHSCHLAGETEIL

4.4. Pflege und Reinigung

Regelmäßige und richtige Pflege trägt dazu bei, dass die Maschine über einen langen Zeitraum einsatzfähig ist und die Qualität erhalten bleibt.

Deshalb ist es wichtig, regelmäßig die Maschine zu reinigen – speziell den auftretenden Papierstaub zu entfernen und die Falzwalzen zu reinigen.

⇒ Vor dem Reinigen muss das Gerät ausgeschaltet und der Netzstecker gezogen werden.

⇒ Die Transportrollen, Lauffläche und die Anschlagbleche sind regelmäßig zu reinigen.

⇒ Das Gerät nur mit einem feuchten, fusselfreiem, Tuch reinigen, am besten mit dem entsprechenden Walzenreinigungsmittel von Ihrem Fachhändler.

HINWEIS:

Bitte verwenden Sie zur Reinigung keine aggressiven Reinigungsmittel

Für andere Reinigungsmittel übernimmt der Hersteller keine Haftung!

ACHTUNG:

In das Gerät darf keine Flüssigkeit eindringen!

4.5. Kundendienst, Gewährleistung, Reparatur und evtl. Rücktransport

FRANCOTYP-POSTALIA Vertrieb und Service GmbH ist vom Hersteller autorisiert, die Gewährleistungs-, Service- und Wartungsleistungen für Ihre Falzmaschine durchzuführen.

FRANCOTYP-POSTALIA Vertrieb und Service GmbH ist immer für Sie da, wenn Sie Fragen bzgl. Ihrer TF M-Serie haben oder Service-Leistungen oder Hilfe benötigen (www.francotyp.de).

Setzen Sie sich bitte ausschließlich mit **FRANCOTYP-POSTALIA Vertrieb und Service GmbH** in Verbindung. Telefonnummer und Adresse finden Sie auf der letzten Seite dieser Anleitung oder einem Aufkleber an Ihrem Gerät.

Bitte nehmen Sie vor einer evtl. Rücksendung Kontakt mit uns auf. Senden Sie uns das Gerät in der **Originalverpackung frachtfrei** zu. Unfreie Sendungen können nicht angenommen werden (siehe auch Gewährleistungskarte)!

4. NACHSCHLAGETEIL

4.6. EG-Konformitätserklärung

Erzeugnis: Tisch-Falzmaschine



Typ: TF MINI *plus*
TF MULTI *plus*

Die Bauart dieses Geräts entspricht folgenden einschlägigen Bestimmungen: 98/37/EWG
73/23/EWG
89/336/EWG

Angewandte harmonisierte Normen: EN 292-1
EN 292-2
EN 294
EN 349
EN 954-1
EN 1010
EN 1010-1
EN 1050
EN 60204-1

Dipl.-Ing. (FH) Ch. Hefter
(Entwicklung/Konstruktion) Prien, den 28.06.2004

A handwritten signature in black ink, appearing to read 'Ch. Hefter', is written over a light-colored rectangular background.

4. NACHSCHLAGETEIL



Francotyp-Postalia Vertrieb und Service GmbH
Postfach
16542 Birkenwerder

Technische Hotline

Telefon 01805 / 34 42 16*
Telefax 03303 / 525 193
E-Mail support@francotyp.com

Beratung und Vertrieb

Telefon 01805 / 34 42 15*
Telefax 01805 / 34 42 14*
E-Mail info@francotyp.com

Internet

www.francotyp.de

* € 0,14 / Min. aus dem deutschen Festnetz, abweichende Preise aus dem Mobilfunk)